

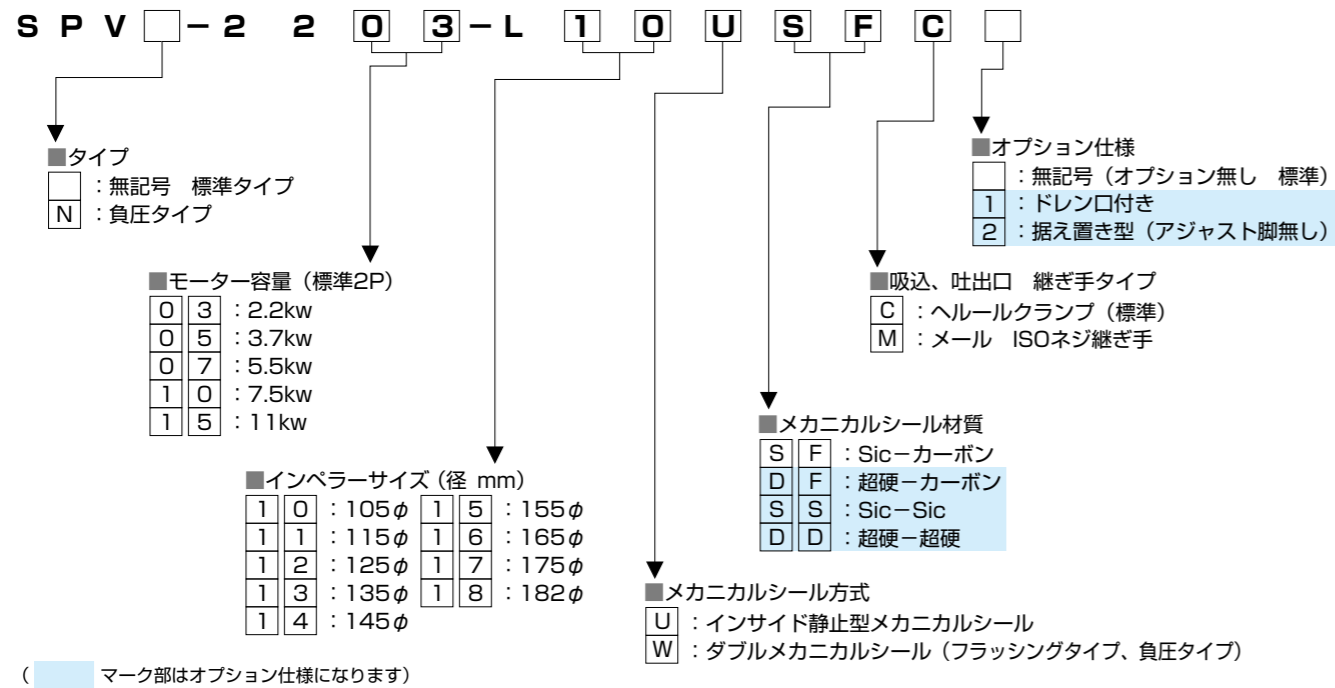

SANITARY CENTRIFUGAL PUMP

サニタリーセントリフューガルポンプ
SPVシリーズ

形式記号



ご注文に際して

ご注文に際しては、下記事項をお知らせ下さい。

処理液名	処理液pH	吐出量	全揚程	NPSHa	C.I.P条件
処理液粘度*1	mPa・s at °C	m ³ /h	m		
使用温度範囲*2	°C ~ °C				
処理液比重	kg/ℓ				
スラリーの有無*3	有 無				

※1 MAX200mPa・sを超える液体には不向きです。
 ※2 40°C以上の液体は、キャビテーションを起こす可能性があります。NPSHを詳細に検討する必要があります。
 ※3 スラリー濃度・硬さによっては、メカニカルシールをオプションタイプへ変更する必要があります。
 ※4 C.I.Pを行う場合の吐出量・全揚程・温水温度、酸・アルカリ等の濃度・温度等できるだけ詳しくお知らせ下さい。

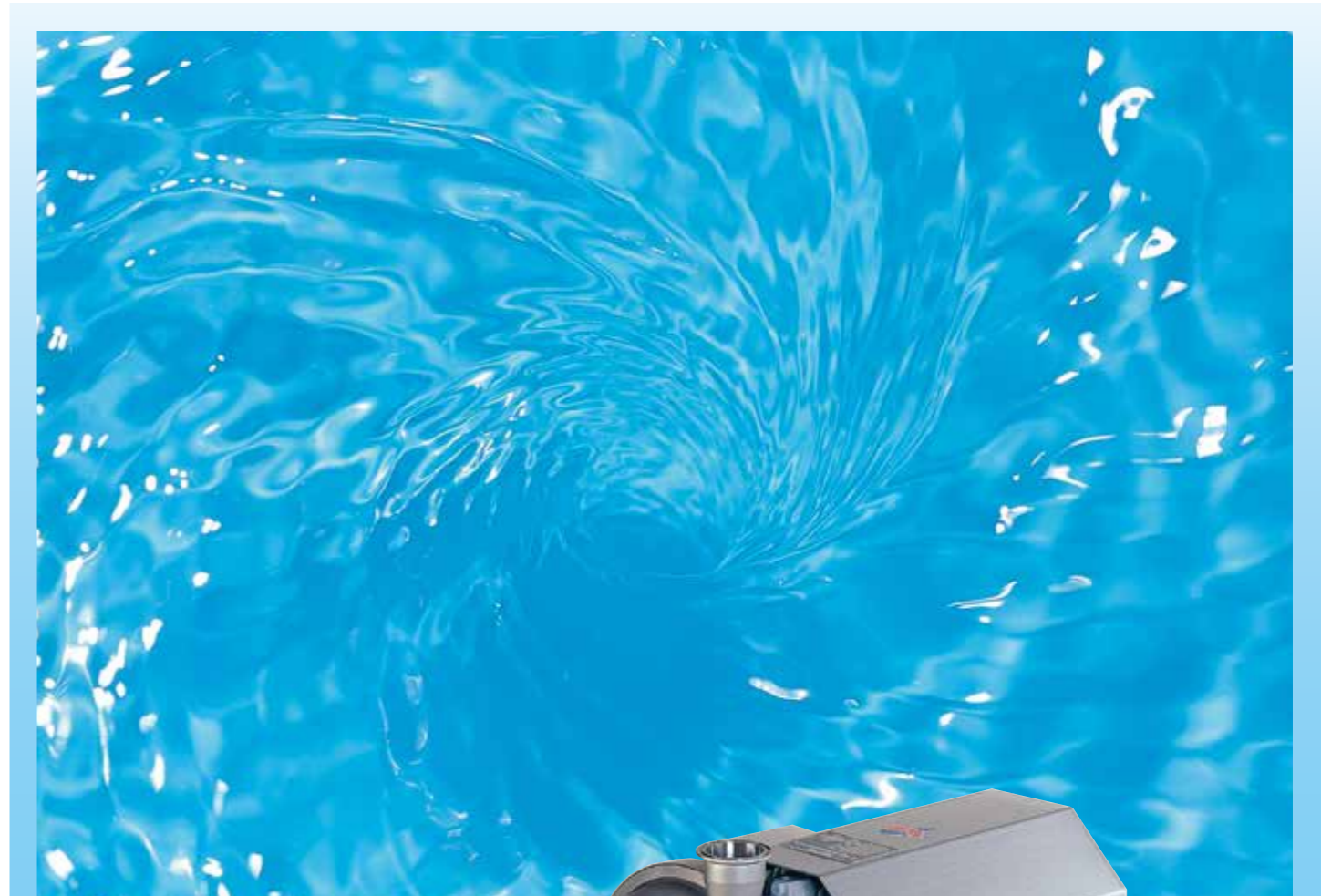

株式会社 イズミフードマシナリ

ISO9001 本社、東日本支社、西日本支社、九州営業所、淡路工場 認証取得
<http://www.izumifood.shi.co.jp>

本社 〒661-8510 兵庫県尼崎市潮江4-2-30
 テクノセンター TEL.(06)6718-6150(代) FAX.(06)6718-6151
 東日本支社 〒141-6025 東京都品川区大崎2-1-1 ThinkPark Tower 25F
 TEL.(03)6737-2670(代) FAX.(03)6866-5125
 西日本支社 〒530-0005 大阪府大阪市北区中之島2-3-33 大阪三井物産ビル10F
 TEL.(06)7635-3688(代) FAX.(06)7711-5127
 札幌営業所 〒060-0042 北海道札幌市中央区大通西4-6-8 住友成泉札幌大通ビル9F
 TEL.(011)241-5525(代) FAX.(011)222-2950
 九州営業所 〒810-0801 福岡県福岡市博多区中洲5-6-20 明治安田生命福岡ビル3F
 TEL.(092)291-1151(代) FAX.(092)291-1152
 淡路工場 〒656-0122 兵庫県南あわじ市広田広田552-1
 TEL.(0799)45-1121(代) FAX.(0799)45-1128
 第1種圧力容器製造認可工場

・本カタログの内容等は、製品改良によりおことわりなく変更する場合があります。
 ・ご使用の際は、取扱説明書をよくお読みのうえ、正しくお使いください。

SPV-22シリーズ(サニタリーセントリヒューガルポンプ)

当社の豊富な経験と高い技術力により、高レベルのサニタリー性を追求して開発しました。コストパフォーマンスに優れ、乳業、飲料、醸造、調味、および食品、医薬品の分野に適した最新のサニタリーポンプです。

特長

● 高効率・低騒音設計

最新の流体力学をもとに設計された4枚羽根セミオープンインペラーとプレスポリウレタンケーシングを採用して高効率、低NPSHを実現。騒音と振動が低く省エネルギーで環境にやさしいポンプです。

● 高レベルのサニタリー構造

液体に直接接する部品にはSUS316Lステンレスを使用。全てのシール部(ケーシング、メカニカルシール、インペラー止めナット)は洗浄が容易で溜まりの無い特別なOリングシールを採用しています。

● 高い耐圧性

前面ケーシングはポリウレタン形状で厚板からのプレス加工、後面ケーシングは板材からの機械加工による信頼性の高いポンプです。

● 容易なメンテナンス

部品点数が非常に少なく、ケーシングはヒンジ式のクランプを使用していますので分解組立は短時間で容易にできます。

● 新しいメカニカルシール

新設計のインサイド静止型メカニカルシールを標準に採用し、長寿命で高いサニタリー性を実現しました。フラッシングタイプや、アセプティックタイプ用のダブルメカニカルシールへ簡単に変更が可能です。

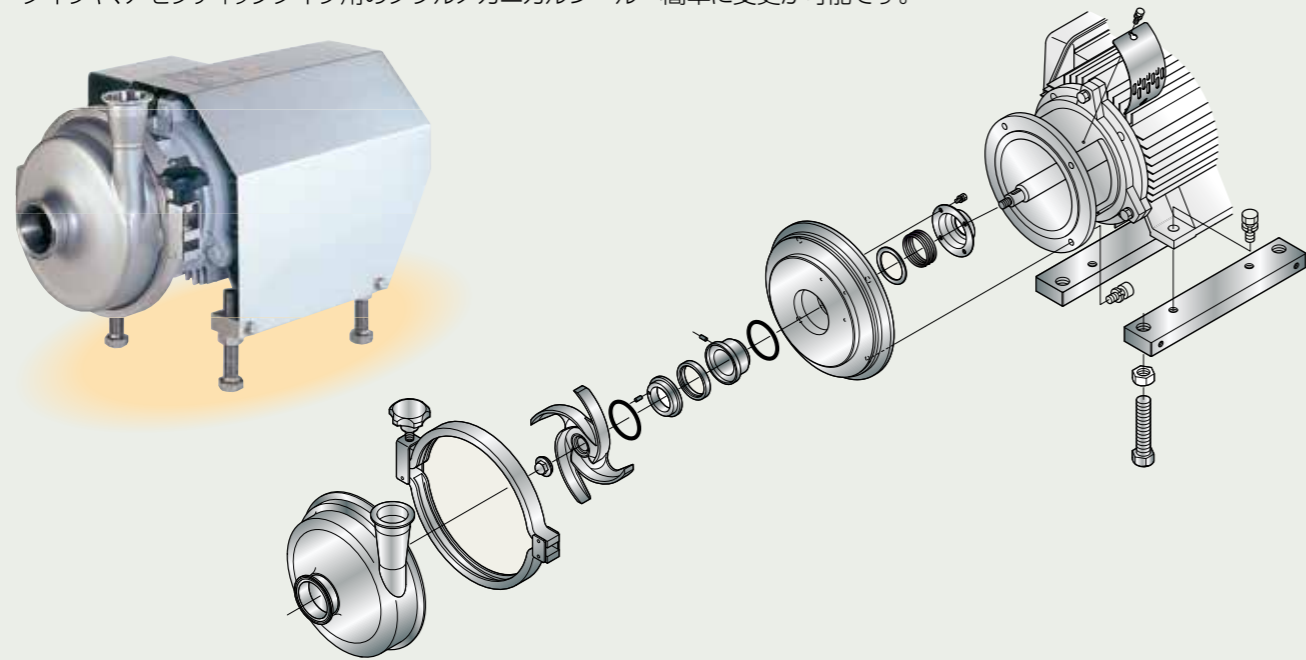

構造図

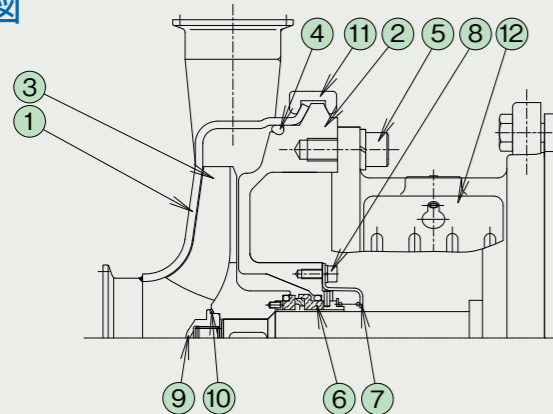

番号	部品名	材質	数量
①	前面ケーシング	SUS316L	1
②	後面ケーシング	SUS316L	1
③	インペラー	SCS14	1
④	Oリング	EPDM	1
⑤	六角穴付ボルト	SUS304	4
⑥	メカニカルシール	SiC-カーボン	1
⑦	メカニカルシール押え	SUS316L	1
⑧	六角穴付ボルト	SUS304	4
⑨	インペラー止めナット	SUS316L	1
⑩	Oリング	EPDM	1
⑪	クランプ	SCS13	1
⑫	シャフトカバー	SUS304	2

外形寸法

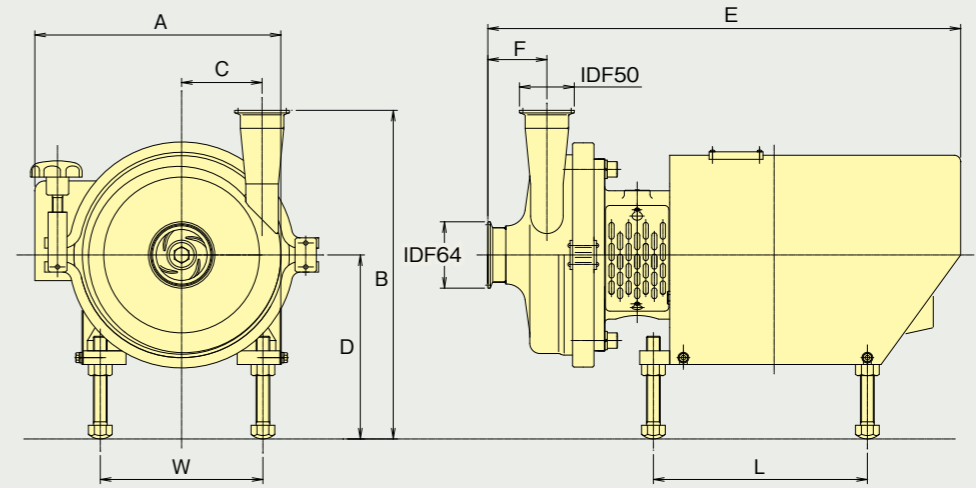

L型シリーズ	形式	モーター(kw)	(mm)								
			A	B	C	D	E	F	W	L	
	SPV-2203-L	2.2	288					552.5		190	
	SPV-2205-L	3.7		384			215				250
	SPV-2207-L	5.5			94			597.5	69	216	
	SPV-2210-L	7.5					250			254	320
	SPV-2215-L	11	438	419				757.5			

能力選定表

SPV-22□□-L シリーズ

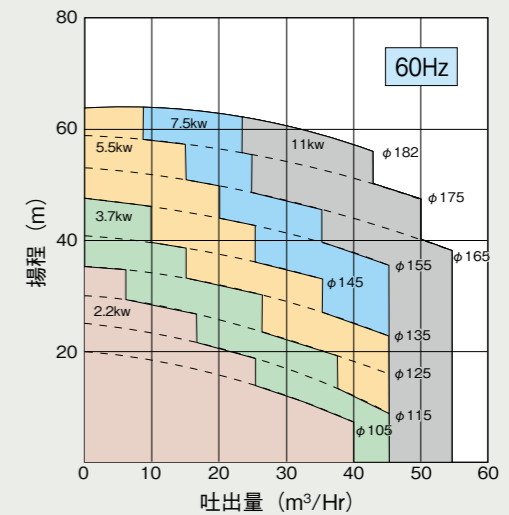
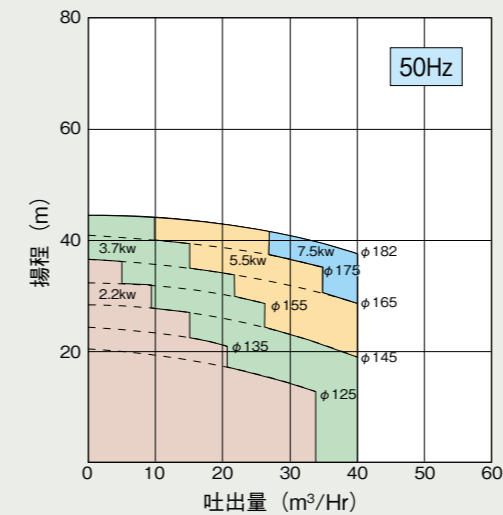

シール方式

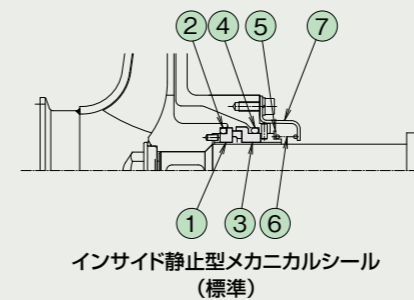

番号	部品名	材質
①	回転環	SiC
②	Oリング	EPDM
③	シールリング	カーボン
④	Oリング	EPDM
⑤	プレート	SUS316
⑥	スプリング	SUS316
⑦	メカニカルシール押え	SUS316L

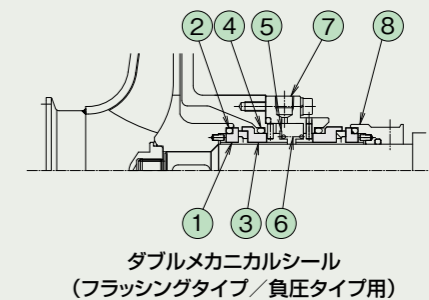

番号	部品名	材質
①	回転環	SiC
②	Oリング	EPDM
③	シールリング	カーボン
④	Oリング	EPDM
⑤	プレート	SUS316
⑥	スプリング	SUS316
⑦	ダブルメカニカルシールケース	SUS316L
⑧	ダブルメカニカルシール押え	SUS316L